

Füllhöhe = 95% der Tankinnenhöhe ! / Body stand = 95 % middle high of tank !

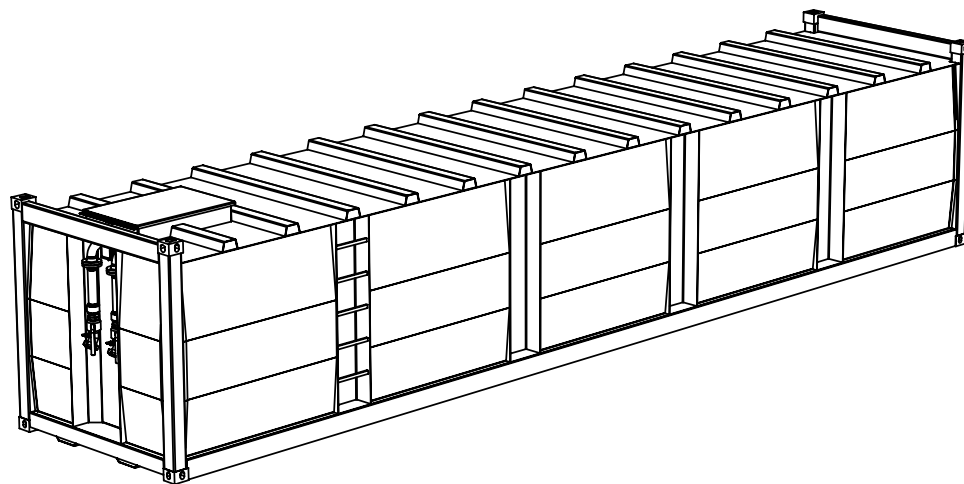
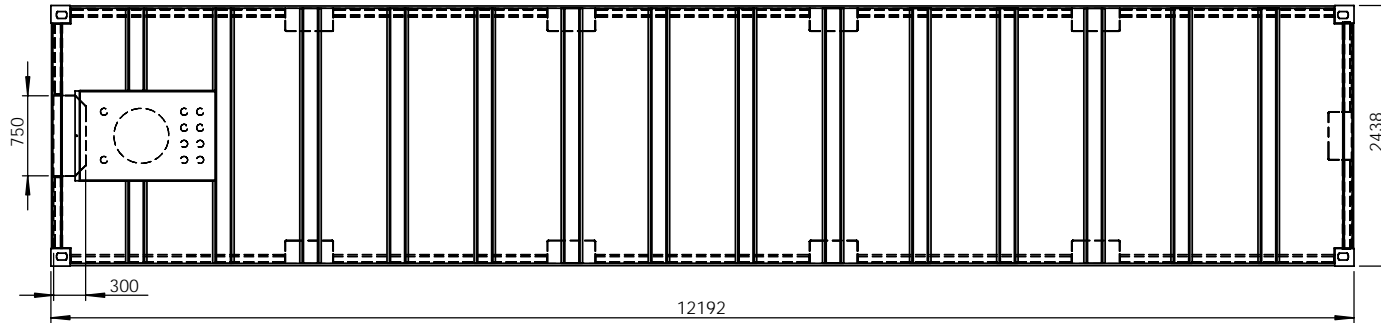
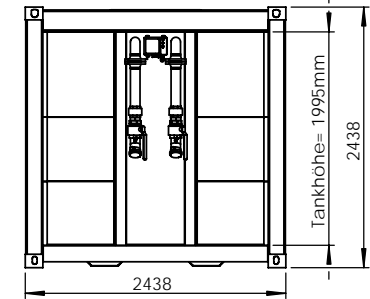
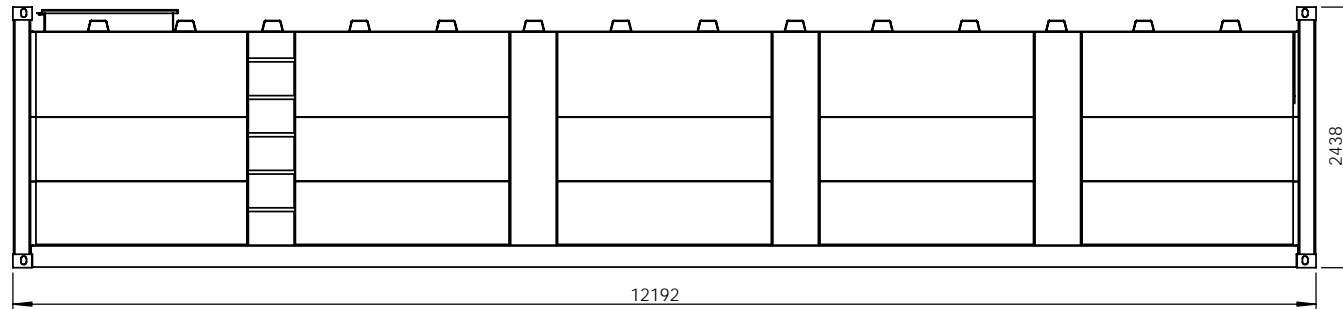

Minotaur 40 ft. - Lagercontainer  
doppelwandig aus Stahl

Medium: Diesel  
Volumen: ca. 50.000 Ltr.

Länge: 12.192 mm (40 ft.)  
Breite: 2.438 mm (8 ft.)  
Höhe: 2.438 mm (8 ft.)

Gewicht: ca. 10.000 kg

Technische Änderungen bleiben vorbehalten ! / Change reserve !

UNLESS OTHERWISE SPECIFIED: DIMENSIONS ARE IN MILLIMETERS SURFACE FINISH: .....		FINISH:		DEBUR AND BREAK SHARP EDGES		SCALE: 1:50	WEIGHT:
TOLERANCES:						MATERIAL: S235 JRG2 EN 100 25	
DRAWN	NAME	SIGNATURE	DATE	TIME		TITLE: 2D-Ansichten Minotaur 40 ft. - Lagercontainer	
CHK'D	Krisko		Donnerstag, 5. Oktober 2006	12:02:33			
APPV'D							
MFG							
Q.A							
						DWG NO.	A3
						REVISION	SHEET 1 OF 2

Füllhöhe = 95% der Tankinnenhöhe ! / Body stand = 95 % middle high of tank !

Der Minotaur Lagercontainer/Lagertank (auch Lagertankcontainer) ist ein nach ISO-Standard containerisierter doppelwandiger Tank.

- Die Baureihe umfasst 10 ft., 20 ft. Und 40 ft. Container.
  - Im Standard ist eine 2" Befüllleitung und eine 2" Absaugleitung enthalten.
  - Auf dem Tankdach befindet sich ein abschließbares Haubenelement mit integriertem Domeinstieg, Grenzwertgeber, Entlüftungstutzen und Peilstab.
  - Internationale Transport-Zulassung für Schiff, Schiene und Straße (CSC).
  - Allgemeine baurechtliche Zulassung als Lagertank bzw. Lager Container.
  - Extrem robust. Hohe statische Festigkeit.
  - Minimierung des Gefahrenpotentials durch doppelwandigen Aufbau mit Vakuumleckanzeiger. Anordnung des Equipments geschützt im Tankkörper des Lagertanks.
  - Konzipiert für weltweiten Einsatz und Transport.
  - Ausgelegt für Temperaturen von -25°C bis +55°C.
  - Optimales Raum-Inhalt-Verhältnis durch kubische Bauform des Tanks/Containers.
  - 8-fach stapelfähig.
  - Einsparung von Transportkosten (ISO-Container).
  - Optimierte Umschlagzeiten - für alle gängigen Verladetechniken ausgelegt.
  - Integrierte Corner-Fittings gewährleisten optimale Ladungssicherung.
  - Aufbau von Batterie-Tanklagern möglich.
  - Geringe Investitionskosten: zusätzliche Auffangwanne entfällt; tragfähiger Untergrund genügt.
- **BITTE BEACHTEN:** Transport nur in entleertem und gereinigtem Zustand

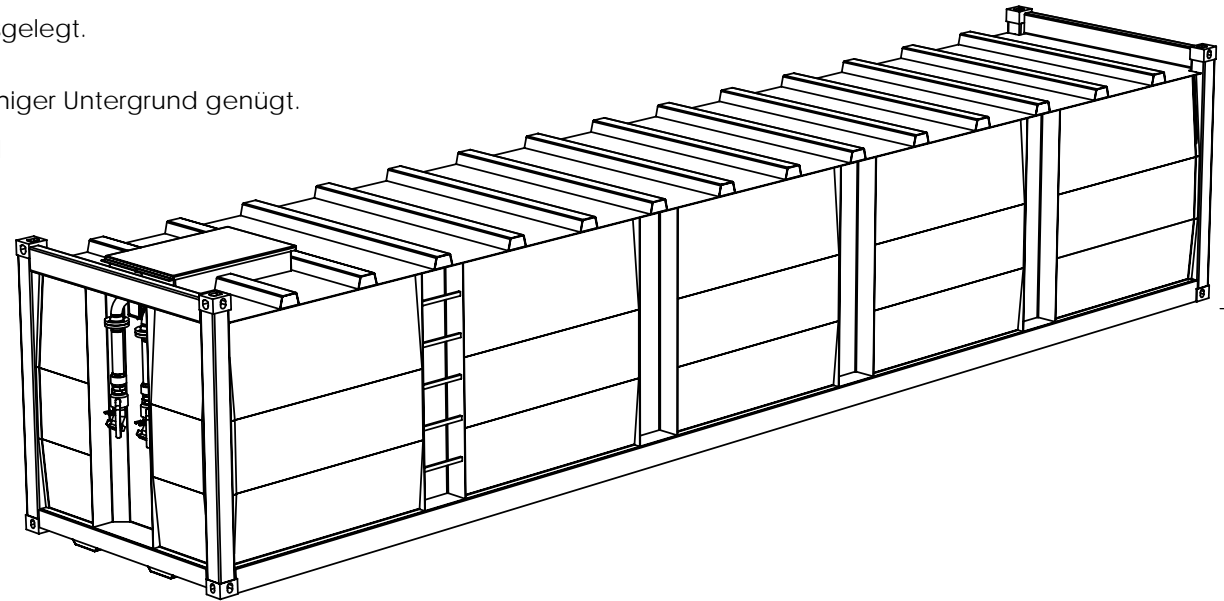
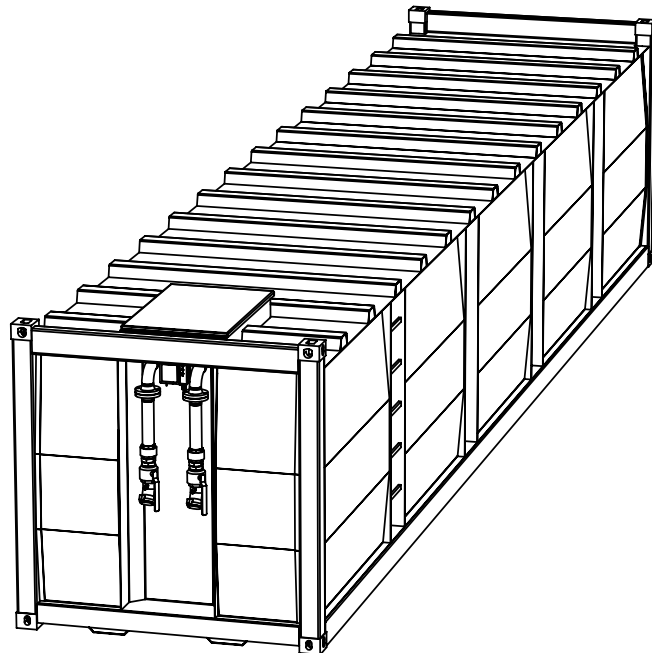

Technische Änderungen bleiben vorbehalten ! / Change reserve !

UNLESS OTHERWISE SPECIFIED: DIMENSIONS ARE IN MILLIMETERS SURFACE FINISH: ..... TOLERANCES:		FINISH:	DEBUR AND BREAK SHARP EDGES	SCALE: 1:40	WEIGHT:
				MATERIAL: S235 JRG2 EN 100 25	
				TITLE: 3D-Ansicht Minotaur 40 ft. - Lagercontainer	
DRAWN	NAME	SIGNATURE	DATE	TIME	DWG NO.
	Krisko		Donnerstag, 5. Oktober 2006	12:02:33	
CHK'D					
APPV'D					
MFG					
Q.A					
					A3
REVISION					SHEET 2 OF 2